

---

# **KANTOJYRSIN**

*KÄYTTÄJÄN OPAS*



# YLEISTÄ

---

Lue käyttöohjeet huolellisesti ennen laitteen käytön aloittamista. Pidä ne tallessa tulevaa käyttöä varten.

## Käyttö

Kantojyrsin on tarkoitettu kantojen poistamiseen. Laitteen terä liikkuu sivusuuntaisilla liikkeillä ja jauhaa kannon vähitellen pois. Lue käyttöohjeesta turvallisuusohjeet ennen kuin käytät laitetta ensimmäisen kerran.

# TURVALLISUUSOHJEET

---

## Yleiskäyttö

Käyttöohjeet opastavat laitteen turvallisessa käytössä ja antavat huoltoa koskevia ohjeita. Lue käyttöohjeet huolellisesti ennen laitteen käytön aloittamista.

Jos olet vielä ohjeiden lukemisen jälkeen epävarma miten laitetta käytetään turvallisesti, älä käytä konetta. Ota yhteys jälleenmyyjään jos tarvitset lisätietoja.

Turvaohjeissa käydään läpi perusteet laitteen turvalliselle käytölle. Ohjeissa ei ole mahdollista kuvailla kaikkia mahdollisia vaaratilanteita joita laitteen käytön aikana voi ilmetä. Voit ehkäistä onnettomuuksia käyttämällä aina tervettä järkeä.

Jos tarvitset uuden tai ylimääräisen käyttöoppaan, ota yhteys jälleenmyyjään.



## VAROITUS!

**Älä koskaan tee laitteeseen mitään rakenteellisia muutoksia ilman valmistajan kirjallista lupaa. Muutokset vaikuttavat laitteen suorituskykyyn ja kestävyteen ja aiheuttavat vaaratilanteita laitteen käyttäjille ja lähiympäristölle. Laitteeseen luvottomasti tehdyt rakenteelliset muutokset voivat vapauttaa valmistajan vastuusta, jos muutokset aiheuttavat henkilö- tai omaisuusvahinkoja. Laitteen muuntelu ilman kirjallista lupaa voi aiheuttaa takuun raukeamisen.**

- Lue käyttöohjeet kokonaan ja varmista, että ymmärrät ne ennen kuin käytät tai huollat laitetta. Laitteen omistajan vastuulla on selittää käyttöohje käyttäjälle jos hän ei itse pysty käyttöohjetta lukemaan.

## **TÄRKEÄÄ TIETOA**

**Älä käytä konetta ennen kuin olet kokonaan lukenut ja ymmärtänyt laitteen käyttöohjeet. Kaikki huolto- ja säätötyöt joita ei mainita ohjeissa on jätettävänä valtuutetun huoltokorjaamon tehtäväksi.**



## **VAROITUS**

**Kantojyrsin voi olla vaarallinen väärin tai varomattomasti käytettynä, joka voi johtaa vakaviin onnettomuuksiin tai jopa kuolemantapauksiin. On erittäin tärkeää lukea ja ymmärtää käyttöohjeet ennen laitteen käyttämistä.**

# TURVAOHJEET

---

- Noudata kaikkia turvaohjeita. Muutoin voit aiheuttaa vammoja itsellesi tai muille.
- Noudata aina tapaturmia ehkäiseviä määräyksiä, muita yleisiä turvaohjeita, työturvallisuus- ja liikenneohjeita.
- Kaikkia käyttäjiä on opastettava laitteen käytössä. Omistaja on vastuussa käyttäjien koulutuksesta.
- Ota yhteyttä valtuutettuun huoltokorjaamoon kaikissa huolto- ja korjaustöissä joita ei mainita näissä käyttöohjeissa.
- Opettele käyttämään laitetta ja sen hallintalaitteita turvallisesti ja opettele tunnistamaan varoitustarrojen merkitys.
- Käytä laitetta ainoastaan kantojen poistamiseen, se on laitteen ainoa käyttötarkoitus.
- Tarkista laitteen käyttökunto ennen sen käyttöä.
- Käytä laitetta valoisaan aikaan tai hyvin valaistussa ympäristössä. Pidä laite etäällä koloista ja muista maaston epätasaisuuksista. Ota huomioon muutkin mahdolliset riskit.
- Laitetta saa käyttää ainoastaan aikuinen, joka on perehtynyt laitteen käyttöön.
- Älä koskaan anna lasten tai henkilöiden jotka eivät ole perehtyneet laitteen käyttöön, käyttää tai huoltaa laitetta.
- Ihmiset ja eläimet voivat häiritä sinua laitteen käytössä ja aiheuttaa laitteen hallinnan menettämisen. Keskity aina hyvin laitteen käyttöön.
- Älä jätä laitetta koskaan valvomatta moottorin ollessa käynnissä.
- Varmista aina, että lähistöllä on muita henkilöitä, jotka voivat kutsua apua tapaturman sattuessa kun käytät laitetta.
- Laite on testattu ja hyväksytty käyttöön ainoastaan valmistajan toimittamilla tai suosittelemilla varusteilla varusteltuna.

**Moottori saattaa kuumentua voimakkaasti käytössä. Palovammojen välttämiseksi, sammuta moottori ja anna sen osien jäähtyä kunnolla ennen kuin kosket moottoriin.**

**Liiallinen altistuminen tärinälle voi johtaa verenkierto- tai hermovaurioihin, erityisesti niillä henkilöillä joiden verenkierto on heikentynyt. Ota yhteyttä lääkäriin, jos havaitset tärinän aiheuttamia oireita. Tavallisimpia tärinän aiheuttamia oireita ovat esimerkiksi: puutumisen, kipua, lihasheikkous, ihonvärin muutokset tai epämiellyttävä pistelyn tunne. Oireet esiintyvät yleisimmin sormissa, käsissä tai ranteissa.**

## TÄRKEÄÄ TIETOA

Älä koskaan käytä kantojyrsintä joka on viallinen tai väärin säädetty. Älä käytä laitetta jos siitä puuttuu osia tai ne ovat väärin asennettuja. Varmista, että terät pysähtyvät, kun vähennät kaasua. Jos et ole varma, kuinka toimia jossain tilanteessa, kysy neuvoa ammattilaiselta. Älä yritä ratkaista itse ongelmia joista sinulla ei ole asiantuntemusta.

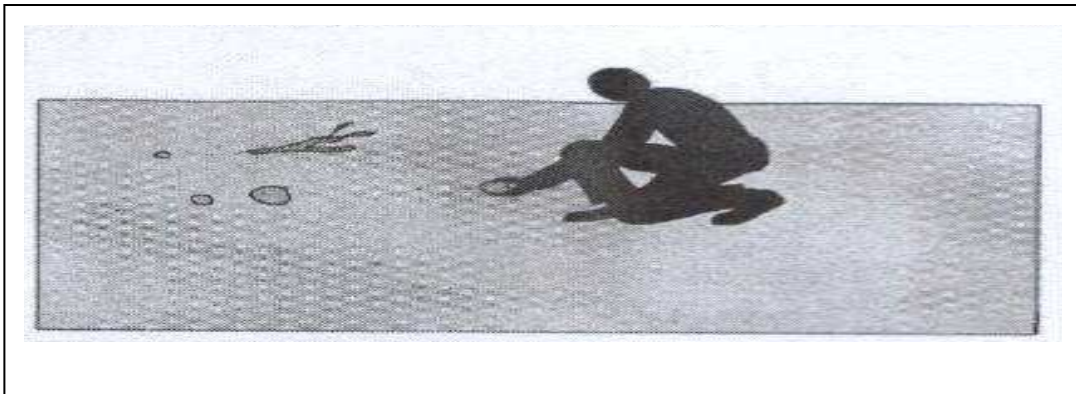

**Tyhjennä työskentelyalue ennen kuin aloitat työskentelyn.**

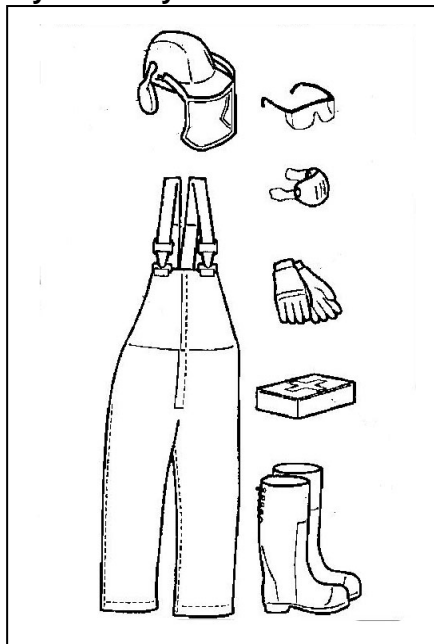

**Käytä asianmukaisia suojarusteita.**

# TURVAOHJEET

---

## Valmistelut

- Varmista, että käyttöpaikan lähetyvillä on ensiapupakkaus.
- Varmista, että lähetyvillä ei ole muita henkilöitä kun käynnistät ja käytät laitetta.
- Pidä eläimet ja ihmiset turvallisen välimatkan päässä koneesta.
- Puhdista työskentelyalue kivistä, leluista, teräsvaijereista ym. esineistä jotka voivat juuttua koneen pyöriin osiin ja sinkoilla ympäriinsä.
- Merkitse kaikki maassa olevat kiinteät esineet, kuten sadetinjärjestelmät, paalut, vesiventtiilit, pyykkilaineiden jalustat tms. Varmista ettei nurmikon pinnalle jää piiloon sähköjohtoja ym. Kierrä aina kaikki tällaiset esineet kun käytät laitetta. Älä koskaan aja tahallasi vieraiden esineiden yli.
- Tarkista, että turvakatkaisin ja muut suojat ovat paikoillaan ja toimivia. ÄLÄ käytä laitetta jos se ei toimi kunnolla.
- Varmista ettei vaatetus, pitkät hiukset tai korut pääse tarttumaan koneen liikkuviin osiin.
- Käytä kasvosuojainta, pitäviä suojahanskoja ja suojavaatteita joissa pystyt liikkumaan esteettä. Käytä pitkävartisia suojajalkineita jotka suojaavat jalkojasi kipinöiltä ja leikkureilta.
- Älä koskaan käytä laitetta paljain jaloin. Käytä aina suojajalkineita joissa on liukuesteet ja mieluiten teräskärjet.
- Käytä kypärää jossa on täysikokoinen visiiri tai verkkovisiiri ja suojalaseja. Käytä kuulosuojaimia.

**Varustaudu aina asianmukaisilla suojavaatteilla ja – varusteilla, kun käytät laitetta. Suojavarusteet eivät poista tapaturman riskiä, mutta vähentävät vammojen vakavuusastetta tapaturman sattuessa. Kysy jälleenmyyjältä lisätietoja hyväksytyistä suojavaatteista ja varusteista.**

# TURVAOHJEET

---

## Käyttö

- **ÄLÄ** käytä konetta rinteissä, joiden kaltevuus on yli 10°.
- **ÄLÄ** käytä konetta jos olet väsynyt, nauttinut alkoholia tai käyttänyt huumeaineita tai lääkkeitä jotka voivat vaikuttaa näkökykyyn, arviointikykyyn tai koordinaatioon.
- Älä koskaan käytä laitetta sisätiloissa tai tiloissa, joissa ei ole ilmanvaihtoa.
- Varmista, että seisot tukevasti kun käytät konetta, erityisesti silloin kun liikut taaksepäin. Kävele, älä juokse. Älä työskentele märällä nurmikolla. Huono pito voi aiheuttaa liukastumisen.
- Pidä kätesi ja jalkasi etäällä liikkuvista osista.
- Pidä kätesi ja jalkasi etäällä työvälineistä.
- **ÄLÄ YRITÄ** jalalla tai muulla kehon osalla lisätä kantoon kohdistuvaa painetta.
- Tupakointi, avoliekit tai kipinät koneen läheisyydessä ovat **ankarasti kielletty**. Bensiini on erittäin helposti syttyvää ja sen huolimaton käsittely voi aiheuttaa henkilövahinkoja tai tulipalon.
- Älä käytä laitetta jonka äänenvaimennin on viallinen.
- Erittäin kuumassa ja kuivassa ilmanalassa kantojyrsimen käyttö voi aiheuttaa metsäpalon vaaran.
- Pysäytä ja tarkista laite jos ajat jonkun esineen yli tai törmäät johonkin., Tee tarpeelliset korjaukset jos tarpeen ennen uutta käynnistystä.
- Pysäytä kone aina tasaiseen kohtaan, kytke irti voimansiirto, aseta seisontajarru päälle, sammuta moottori ja odota kunnes kaikki liikkuvat osat ovat pysähtyneet, ennen kuin lähdet ohjauspaikalta.

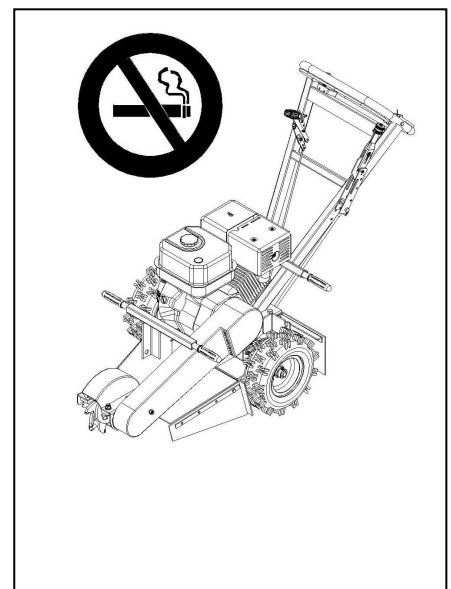
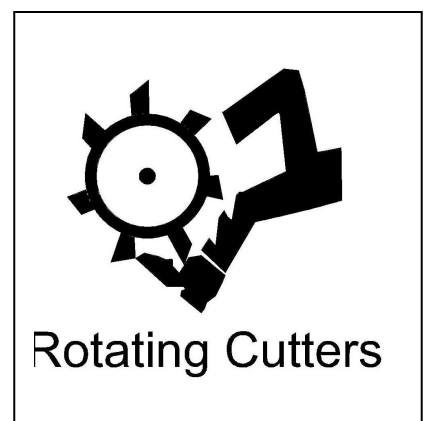

# TURVAOHJEET

## Siirto/kuljetus

- Kääntääksesi ja ohjataksesi laitetta, paina kahvaa alaspäin ja liikuta laitetta takapyörien varassa.
- Sammuta moottori ja anna sen jäähtyä vähintään 2 minuutin ajan ennen kuljetusta.
- Ole varovainen ja noudata turvallisia nosto- ja siirtomenetelmiä kun siirrät laitetta.
- Suosittelemme, että koneen nostoon osallistuu kaksi henkilöä
- Kytke seisontajarru päälle kuljetuksen ajaksi.
- Kiinnitä kone paikoilleen hyväksytyillä kiinnitystarvikkeilla kuten kiinnityshihnoilla, -ketjuilla tai -köysillä. Noudata aina liikennesääntöjä kun kuljetat laitetta.

## Säilytys

- Anna moottorin jäähtyä ennen kuin varastoit laitteen. Älä koskaan säilytä laitetta avotulen lähellä.
- Sulje polttoainehana kun varastoit laitteen.
- Säilytä laitetta ja polttoainetta siten ettei mahdollinen vuotava polttoaine tai vapautuvat kaasut pääse kosketuksiin sähkölaitteista, -moottoreista, releistä, kytkimistä, kattiloista tms syntyvien kipinöiden tai liekkien kanssa.
- Säilytä laitetta lukitussa tilassa poissa lasten ja kokemattomien laitteen käyttäjien ulottuvilta.

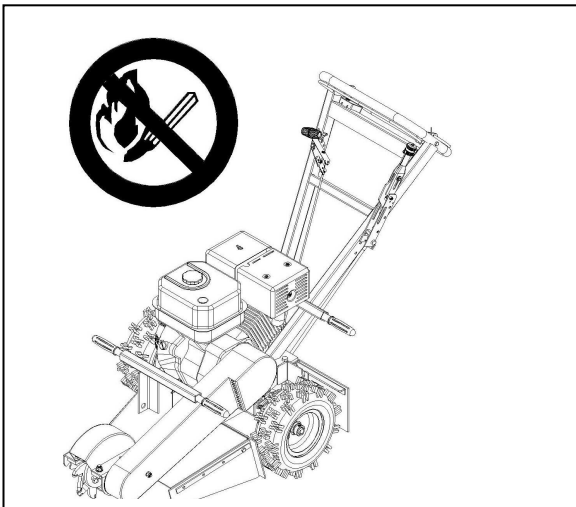

Älä varastoi tai käytä laitetta avotulen lähellä.



Pidä lapset etäällä laitteesta.

## Lapset

Valvo aina huolellisesti laitteen lähistöllä olevia lapsia, jotta vakavia tapaturmia ei sattuisi. Älä koskaan oletta, että lapset pysyvät siellä missä viimeksi heidät näit.

- Pidä lapset poissa laitteen luota.



# TURVAOHJEET

- Pidä lapset poissa työskentelyalueelta ja toisen aikuisen tarkassa valvonnassa.
- Älä koskaan anna lasten käyttää laitetta.
- Ole erityisen huolellinen rakennusten kulmilla, pensaiden, puiden ja muiden näkyvyyttä haittaavien esteiden lähistöllä.

## Polttoainejärjestelmä



### VAROITUS

**Bensiini ja bensiinihöyryt ovat myrkyllisiä ja erittäin helposti syttyviä. Käsittele bensiiniä erityisen varovasti, koska huolimattomuus voi johtaa henkilövahinkoihin tai tulipaloon.**

- Säilytä polttoainetta vain tarkoitukseen hyväksytyissä säiliöissä.
- Älä koskaan avaa bensasäiliön korkkia äläkä täytä polttoainesäiliötä moottorin ollessa käynnissä.
- Sammuta aina moottori kun lisää polttoainetta.
- Älä tupakoi kun täytät bensasäiliötä äläkä lisää bensiiniä kipinälähteiden tai avotulen läheisyydessä.
  - Älä koskaan tankkaa laitetta sisätiloissa.
- Siirrä laite vähintään 3 m päähän paikasta, jossa lisäsit bensiiniä ennen kuin käynnistät konetta uudelleen.
- Sulje polttoaineen syöttö varastoinnin tai kuljetuksen ajaksi.
- Jos polttoainejärjestelmässä on vuoto, älä käynnistä moottoria ennen kuin vuoto on korjattu.
- Tarkista polttoaineen määrä ennen jokaista käyttökertaa ja jätä polttoaineelle tilaa laajentua, koska moottorin ja auringon kehittämä lämpö voi aiheuttaa polttoaineen laajenemisen ja ylivuodon.
- Vältä täyttämästä polttoainesäiliötä liikaa. Jos läikytät laitteen päälle bensiiniä, pyyhi se pois ja odota kunnes se on haihtunut ennen kuin käynnistät moottoria. Jos bensiiniä läikkyi vaatteillesi, vaihda ne.

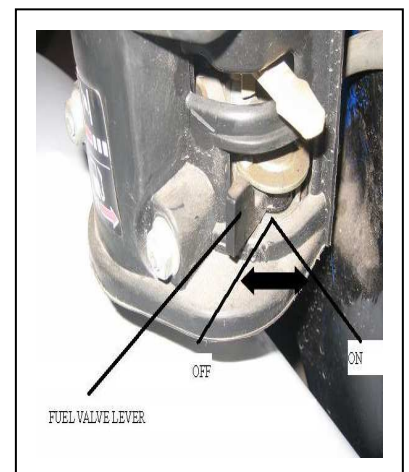

## Huolto

- Älä tee säätöjä moottorin käydessä.
- Kytke voimansiirto irti, sammuta moottori ja odota kunnes kaikki liikkuvat osat ovat pysähtyneet ennen kuin alat suorittaa säätö-, huolto tai puhdistustoimenpiteitä.

# TURVAOHJEET

---

- Irrota sytytystulpan johto ennen korjaustöiden aloittamista.



Tulpan johdon irrotus

- Pidä kaikki osat toimintakunnossa ja varmista, että kaikki mutterit, pultit ym. ovat kiristetty kunnolla. Vaihda kuluneet atai vahingoittuneet varoitustarrat.
- Ole varovainen kun tarkistat työvälineitä. Käytä suojahanskoja kun suoritat huoltotöitä.
- Älä anna kokemattomien koneen käyttäjien suorittaa myöskään huoltotöitä.
- Pysäköi laite aina tasaiseen maastoon ennen huolto- tai säätötöiden aloittamista.
- Älä pura moottoria, se voi johtaa takuun raukeamiseen. Ota yhteys jälleenmyyjään, jos sinulla on kysyttävää huolto- tai takuuasioista. Noudata kaikkia huolto-ohjeita.
- Älä muuta säätöasetuksia ja välttä moottorin käyttämistä liian suurella kierrosluvulla. Moottorin osat voivat vaurioitua.
- Älä muuntele turvalaitteita. Tarkista säännöllisesti, että ne toimivat kunnolla. Älä käytä laitetta jos turvalaitteet ovat viallisia tai ne eivät ole paikoillaan.
- Äänenvaimennin on tarkoitettu pitämään melutaso hyväksytyllä tasolla ja pitämään pakokaasut etäällä käyttäjästä. Moottorin pakokaasut ovat erittäin kuumia ja niistä voi sinkoilla kipinöitä jotka voivat aiheuttaa palovammoja tai tulipalon.
- Älä koskaan käytä laitetta jos äänenvaimennin on viallinen.
- Vähennä tulipalon riskiä poistamalla ruoho, lehdet ja muut roskat laitteesta.



## **VAROITUS**

**Odota kunnes kaikki laitteen liikkuvat osat ovat täysin pysähtyneet ennen kuin huollat laitetta. Sammuta moottori ja irrota sytytystulpan johto.**

# SUOJARUSTEET

---

## Henkilökohtaiset varusteet

Kysy jälleenmyyjältä neuvoa suojarusteiden valinnassa.

Ennen kannon jyrmistä joudut usein tasoittamaan sitä moottorisahalla. Siksi kannattaa käyttää suojarusteita jotka täyttävät sekä kantojyrsin- että moottorisahatyöskentelyä koskevat vaatimukset.

Suurin ero on se, että kantoja jyrittäessä pitää käyttää suojalaseja, kun taas moottorisahaa käytettäessä verkkovisiiri tarjoaa riittävän suojan. Suosittelemme, että kantojyrshintä käytettäessä käytät sekä verkkovisiiriä kasvojen suojana sekä suojalaseja. Vaihtoehtoisesti voit käyttää kasvosuojusta, mutta se naarmuuntuu helpommin sekä on alttiimpi likaantumaan ja huurtumaan.

Tarvitset seuraavat suojarusteet:

1. Kypärä
2. Kuulosuojaimet
3. Kasvosuojus
4. Suojahousut
5. Suojalasit
6. Hengityssuojain (pölyisiin työolosuhteisiin)
7. Suojahanskat
8. Ensiapupakkaus
9. Turvasaappaat tai teräskärkiset jalkineet

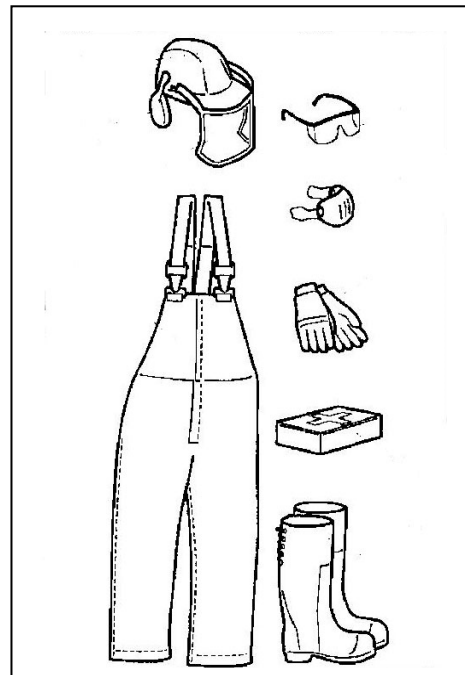

# TÄRKEÄÄ TIETOA

---

1. Tyhjennä työskentelyalue ennen työskentelyn aloittamista (savipaakut, kivet, terästagot jne.)
2. Vaihda moottoriöljy 10 käyttötunnin välein.
3. Tarkista pulttien ja mutterien kiinnitys 10 tunnin välein, kiristä tarvittaessa.
4. Kun moottori käy pahanhajuisesti eikä leikkurin kara pyöri, likuta leikkuria etäämmälle työskentelyalueelta välttääksesi hihnan kulumisen.
5. Tarkista terä ennen ja jälkeen käyttöä. Vaihda se jos se on vahingoittunut.
6. Tarkista polttoainesäiliö huolellisesti ennen ja jälkeen käytön. Varmista, että polttoainetta on riittävästi käyttöä varten.

## **Ensimmäisen 10 käyttötunnin jälkeen:**

1. Vaihda moottoriöljy.
2. Tarkista, että kytkin toimii hyvin.
3. Tarkista, että hihnat ja ketjut ovat oikein säädetty.
4. Kiristä ruuvit ja mutterit.

# HALLINTALAITTEET

## Polttoaineen lisääminen

Lue turvaohjeet ennen polttoaineen lisäämistä.

Pidä polttoaine ja polttoainesäiliö puhtaana. Vältä laittamasta moottoriin likaista polttoainetta. Varmista, että polttoainesäiliön korkki on tiukasti kiinni ja tiiviste ei ole vaurioitunut, etenkin ennen laitteen pesemistä.

Suosittelemme SAE10W-30 yleiskäyttöön.

Jos moottori pysähtyy normaalikuormituksella, se saattaa olla vahingoittunut. Vaihda polttoaine. Jos siitä ei ole apua, ota yhteyttä valtuutettuun huoltoliikkeeseen.

Älä täytä polttoainesäiliötä täyteen saakka; jätä tilaa polttoaineen laajenemiselle kun se lämpenee.

## Keskipakokytkin

Moottorissa on kampiakseliin kytketty keskipakokytkin. Kun moottorin kierrosluku kasvaa, jysintälaikan voimansiirto kytkeytyy päälle automaattisesti. Keskipakokytkin ei vaadi huoltoa, käyttäjän ei ole mahdollista tehdä siihen säätöjä.

## Turvakahvan sanka

Sanka tulee olla painettuna ohjausaisaa vasten jotta moottori käy. Jos päästät irti sangasta, sytytysjärjestelmä joutuu oikosulkuun ja moottori sammuu.



## VAROITUS

**Bensiini on erittäin tulenarkaa. Ole varovainen ja täytä polttoainesäiliö ulkosalla.**

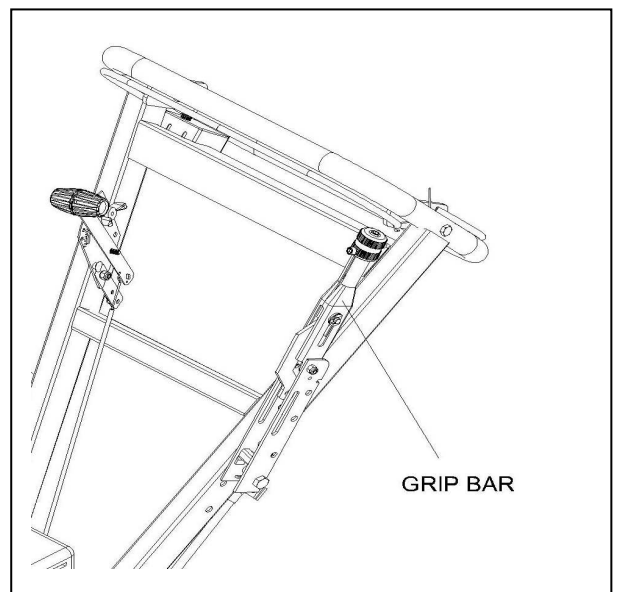
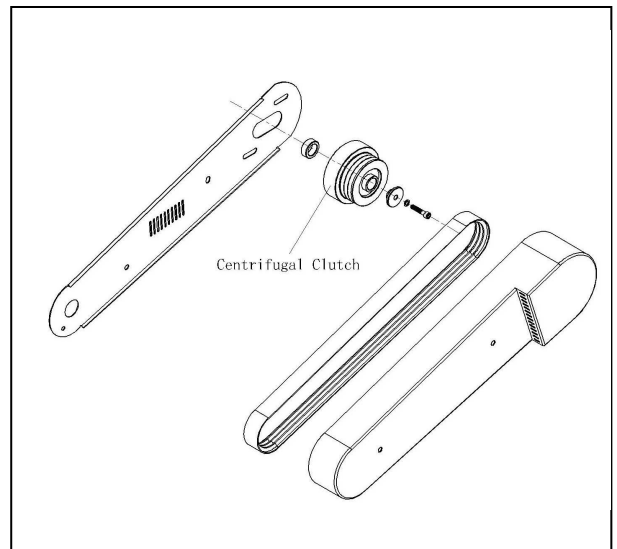

## VAROITUS

**Älä sido sanka kiinni ohjausaisaan. Laite on varustettu sangalla omaa turvallisuuttasi varten.**

# HALLINTALAITTEET

---

## Kaasuvipu

Vipu säätelee moottorin pyörimisnopeutta.

Vivun ollessa alhaalla, moottori käy tyhjäkäyntiä ja käynnistyy.

Kun moottorin pyörimisnopeus kasvaa, keskipakokytkin kytkee jrsintälaikan voimansiirron päälle automaattisesti.

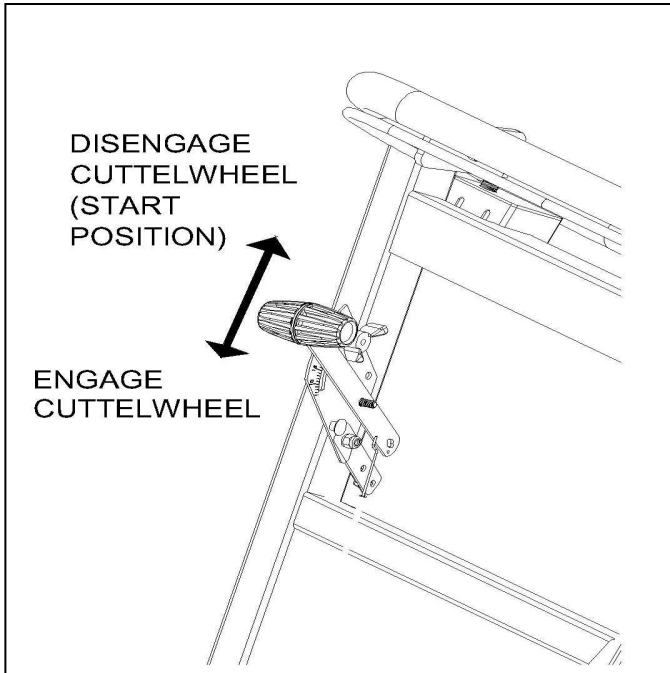

## VAROITUS

ÄLÄ koskaan käytä laitetta jos sen jarru on viallinen.

## Jarru

Vasemman puolen levyjarru kytkeytyy päälle kun vipua käännetään taaksepäin. Jarrun tulee aina olla kytkettynä jrsinnän, pysäköinnin ja kuljetuksen ajaksi.

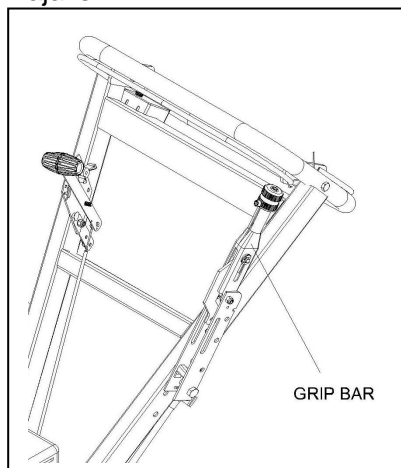

## Kaasuvipukahvan asennus

1. Varmista, että kaasuvipu on ala-asennossa ennen kuin käynnistät moottoria.
2. Kiinnitä sitten kaasuvipukahvan asennus nostokahvaan. Varmista, että kahvan yläosa koskee perhosmutteria ja kahvan alapuoli tulisi olla kosketuksissa painelevyyn.



Kaasuvipu



Painelevy

3. Kiinnitä johdot nostokahvaan, sido sitten loput johdot kahvaan valkoisen hihnan kanssa.

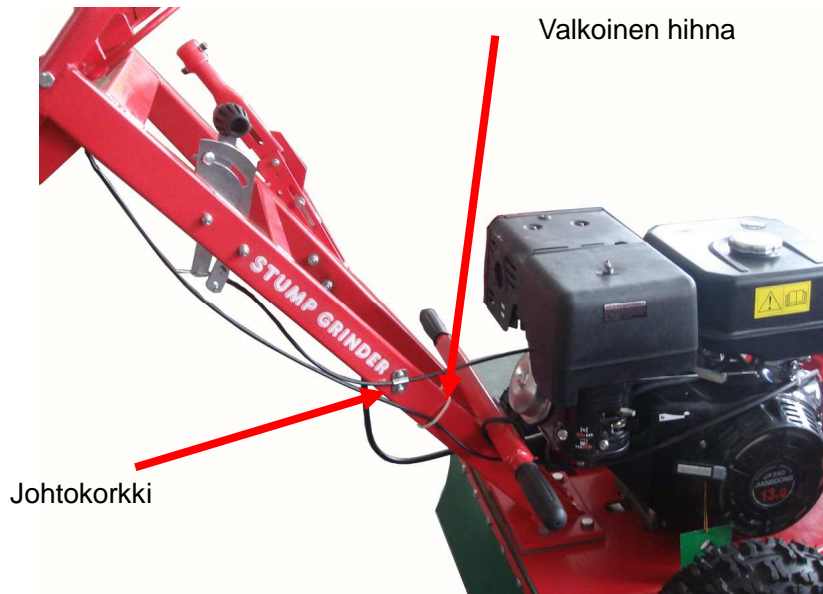

Valkoinen hihna

Johtokorkki

# KÄYTTÖ

## Ennen aloittamista

Poista maa-aines ja kivet kannon ympäriltä, jotka voivat olla tiellä. Tarkista, että alueella ei ole vierasesineitä kuten sähköjohtoja, piikkilankoja tms.

Leikkaa tai tasoita kantoa tarvittaessa moottorisahalla.

- Tutustu kaikkiin laitteen varoitusmerkintöihin.
- Käytä kypärää, korva- ja silmäsuojia. Verkkovisiiri ei ole riittävän suojaava silmille; käytä lisäksi suojalaseja.
- Varmista, että olet tutustunut riittävästi turvallisuusmääräyksiin ja osaat sammuttaa laitteen ohjeiden mukaisesti.
- Varmista, että kaikki suojaimet ovat paikoillaan ja hyvässä kunnossa.
- Tarkista, että terät ja leikkurit ovat paikoillaan ja hyväkuntoisia.
- Varmista ettei työskentelyalueella ole metalliesineitä kuten johtoja, nauloja tms. jotka voivat sinkoutua laitteesta ja vahingoittaa ihmisiä tai omaisuutta lähistöllä.
- Varmista, että kaikki myös lapset ja eläimet pysyvät vähintään 15m etäisyydellä laitteesta. Laitteesta lentävät pirstaleet saattavat vahingoittaa ihmisiä ja eläimiä.

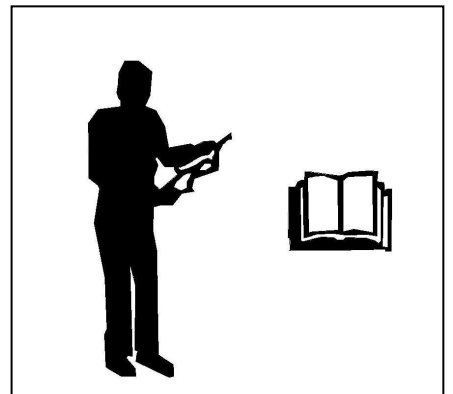
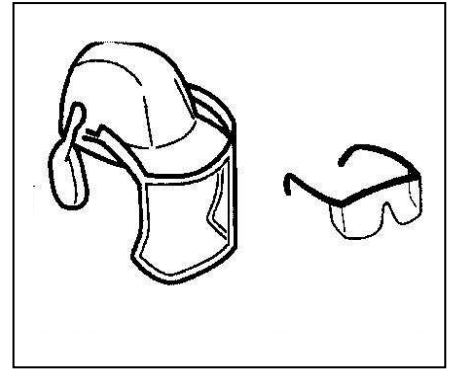
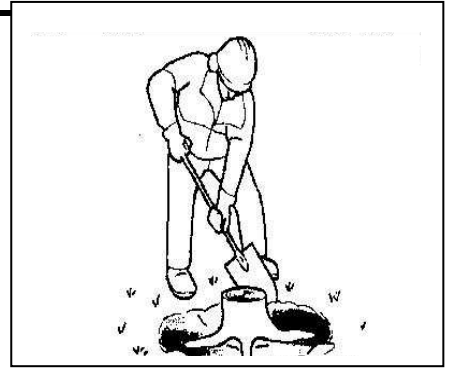



# KÄYTTÖ

## Moottorin käynnistys

Tarkista, että huoltokaavion mukaiset päivittäiset huolto-  
toimenpiteet on tehty. Tarkista, että polttoainesäiliössä on  
riittävästi polttoainetta.

## Polttoainehana

Avaa polttoainehana. Käännä vipu ääriasentoonsa oikealle.



## Kuristimen säätö

Lämmintä moottoria käynnistettäessä vipu tulee pitää  
oikeanpuoleisessa asennossa, kuten kuvassa.

Kylmää tai puolilämmintä moottoria käynnistettäessä  
suuntaa vipu kokonaan tai osittain vasemmalle.

Siirrä vipu takaisin oikealle kun moottori on käynnistynyt.

Kun moottori on kylmä, vipu kannattaa siirtää takaisin  
oikealle vähitellen. Etsi asento jossa moottori käy tasaisesti.

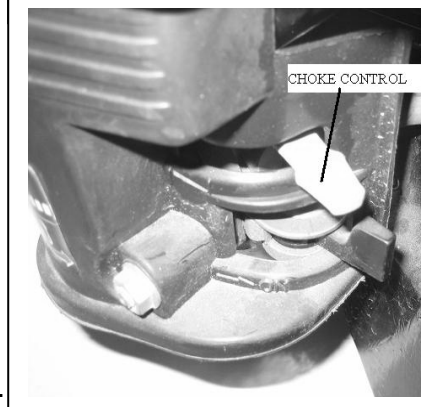

## Kaasuvipu

Käännä kaasuvipu asentoon SLOW (START)/DISENGAGE.

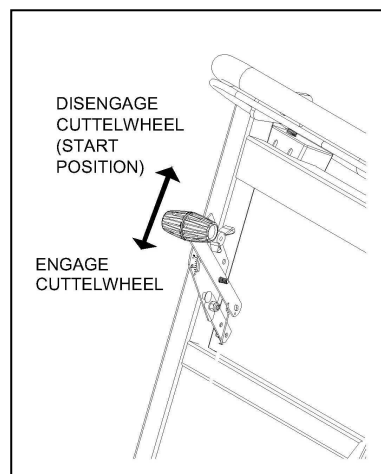

# KÄYTTÖ

## Turvakahvan sanka

Pidä turvakahvan sanka painettuna vasten ohjaisaisaa.



## Käynnistimen kahva

Turvakahvan tulee olla painettuna ohjaisaisaa vasten kun moottoria käynnistetään.

Kahvan virheellinen käyttö voi vahingoittaa käynnistintä.

ÄLÄ kiedo käynnistysnarua kätesi ympärille.

Vedä kahvasta hitaasti kunnes käynnistimen pyörä kytkeytyy.

Vedä sitten kahvasta voimakkaasti.

ÄLÄ vedä käynnistysnarua kokonaan ulos ja ÄLÄ päästä kahvasta irti narun ollessa ulosvedettynä.



## Kaasuvipu

Pidä kaasuvipu joutokäyntiasennossa.

Kun kaasua lisätään, jysintälaikka alkaa pyöriä.

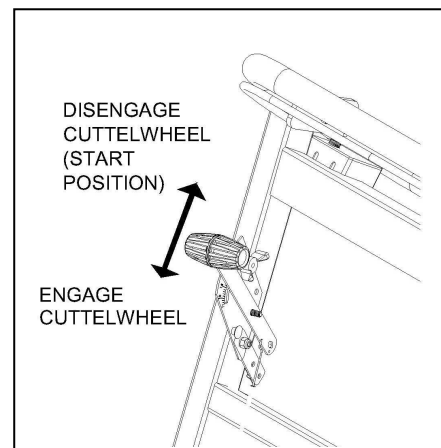

# KÄYTTÖ

---

## Kannonjyrsintä

### Vaihe 1



## VAROITUS

**Älä koskaan lähde käyttöpaikalta laitteen ollessa käynnissä!**

**Pidä muut henkilöt ja eläimet etäällä kun leikkausterä pyörii!**

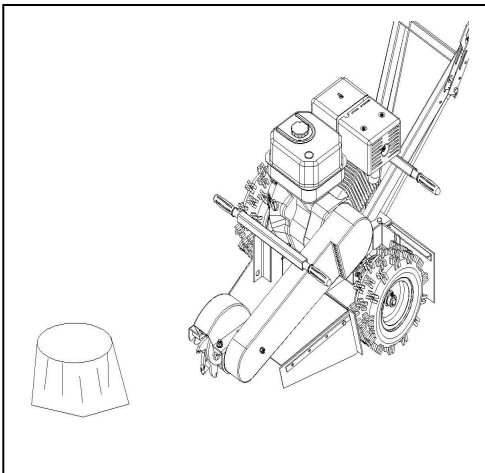

## HUOMIOI

**Ennen kantojyrsimen käyttöä tutustu ohjauslaitteiden hallintaan ja lue niitä koskevat ohjeistukset huolellisesti.**

### **Käyttö mäkisessä maastossa**

**Ole erityisen varovainen kun käytät laitetta mäkisessä maastossa koska laite voi kaatua tai liikkua odottamattomasti.**

**ÄLÄ käytä laitetta rinteissä joiden kaltevuus on yli 10°.**

1. Aseta kantojyrsin niin, että sen jyrsinterä on lähellä kannon etureunan yläosaa.
2. Lukitse jarru.
3. Käännä kaasuvipu asentoon (START) DISENGAGE.
4. Käynnistä moottori.
5. Anna moottorin käydä tyhjäkäynnillä 2 min ajan jotta se lämpenee.
6. Käännä kaasuvipu asentoon ENGAGE (jyrsinterä alkaa pyöriä).
7. Käännä jyrsinterä toiselle puolelle, laske sitä sitten suunnilleen 2,5 cm alaspäin. Kääntelee jyrsinterää sivusuunnassa ja laske sitä alaspäin noin 2,5 cm jokaisella vedolla. Jatka kunnes kannon etuosa on hävinnyt.

# KÄYTTÖ

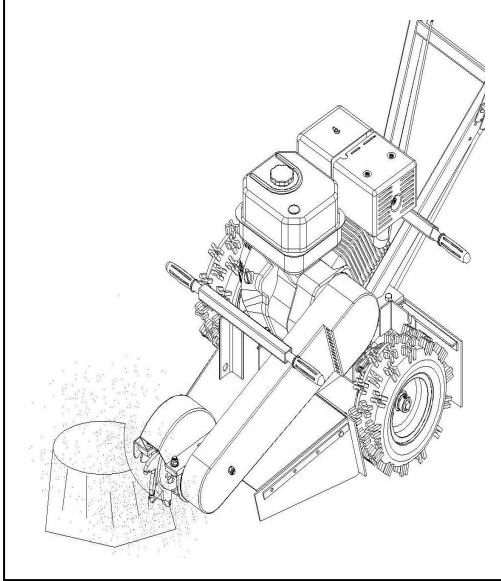

## Vinkki:

Käyttö on helpompaa, kun kanto leikataan samaan tasoon maanpinnan kanssa.



## VAROITUS

**Pyörivä terä on erittäin vaarallinen!**

**Pysy käyttöpaikalla kunnes terä on kokonaan pysähtynyt ennen kuin alat tekemään muuta!**

8. Nosta jysinterää kunnes terän keskiosa on täsmälleen kannon yläpuolella.
9. Jysintäterän ollessa jommalla kummalla puolella kantoa, jatka työskentelyä vapauttamalla ja lukitsemalla jarru. Laske terää joka vedolla 2,5 cm verran.
10. Jatka kunnes kannon yläosa on hävinnyt ja samassa tasossa kuin maanpinta.
11. Käännä kaasuvipu asentoon (START) DISENGAGE ja odota noin 10 sek ajan, että terä lakkaa pyörimästä. Vapauta sitten jarru ja vedä laite pois kannon päältä.
12. Puhdista kannon ympäriltä lastut.

## Vaihe 2

13. Aseta kantojysin niin, että sen jysinterä on lähellä kannon etureunan yläosaa.
14. Lukitse jarru.
15. Käännä kaasuvipu asentoon ENGAGE
16. Jatka jysintää kunnes kanto on jysitty haluamaasi syvyyteen.
17. Sammuta laite.

# KÄYTTÖ

## Normaali pysäytys

### Kaasuvipu

Laita kaasuvipu asentoon SLOW/DISENGAGE.

Jos moottoria on käytetty voimakkaalla teholla, anna sen käydä 30 s-1 min ajan alhaisella kierrosluvulla.

ÄLÄ anna laitteen etuosan koskettaa maata kunnes olet varma, että jysinterä on lakannut pyörimästä.



## VAROITUS

**Pyörivä terä on erittäin vaarallinen!**

**Pysy käyttöpaikalla kunnes terä on kokonaan pysähtynyt ennen kuin alat tekemään muuta!**

### Jarru

Aseta jarru päälle vetämällä vipu taakse.

### Polttoainehana

Sulje polttoainehana. Siirrä vipu kokonaan vasemmalle (ks. kuva).

Vapauta turvakahva.

Odota kunnes terä pysähtyy.

Varmista, että terä on maata vasten ja pysähtynyt kokonaan ennen kuin teet mitään muuta.

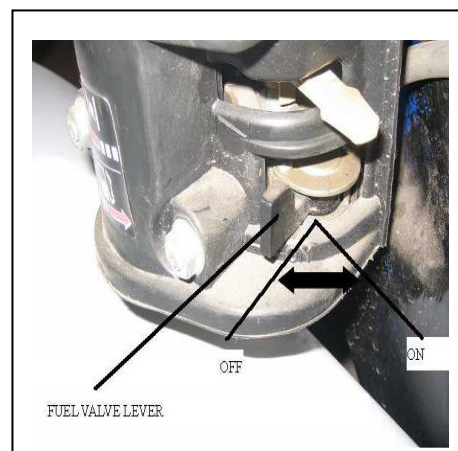
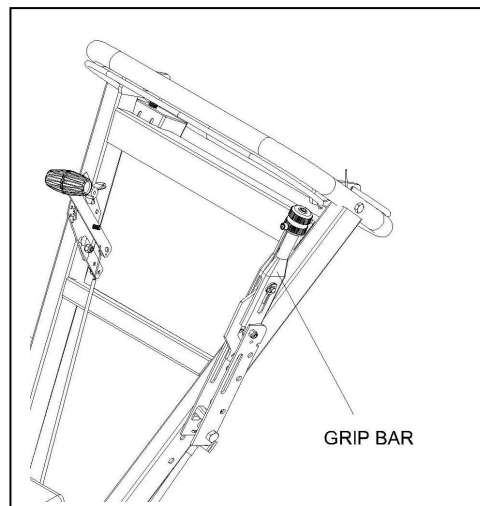
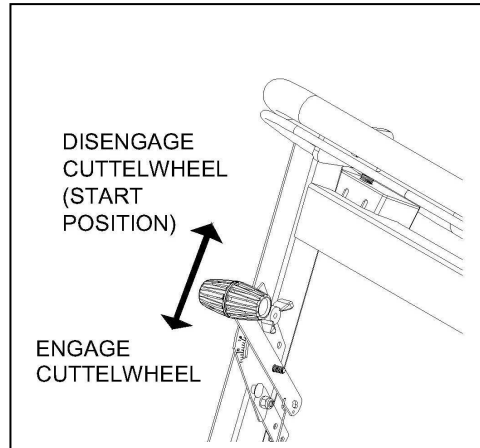

# HUOLTO

---

## Jyrsinterä

Terä on jyrsimen tärkeimpiä osia. Se on myös altis vahingoittumaan ja kulumaan. Kantoja jyrsiessä se ei ole kosketuksissa ainoastaan puun kanssa vaan kohtaa myös lukuisia muita aineksia, kuten kiviä, maa-ainesta tai maahan hautautuneita romuja. Leikkuuosien vaurioituminen ja kuluminen voi heikentää huomattavasti jyrsimen tehokkuutta ja suorituskykyä. Siksi on tärkeää tarkastaa useasti terän kunto ja teroittaa tai vaihtaa vahingoittuneet ja kuluneet osat.

## Jyrsintäterien osioiden vaihto

### HUOMAA

Lue seuraavat ohjeet ennen jyrsintäterien osioiden vaihtoa.

1. Puhdista lika terästä ja laipoista.
2. Poista terää kiinnittävät pultit (varo ettei terä putoa kun ne löystyvät).
3. Tarkasta jokainen osio murtumien varalta. Vaihda terän osio jos se on vahingoittunut.
4. Kun vaihdat terän osioita, varmista, että osio on sijoitettu yhdenmukaisesti terän kiertosuunnan kanssa.

## Uusien terien asennus

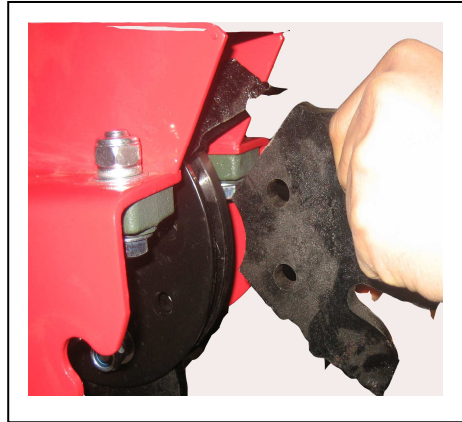

Aseta teräosio laippojen väliin



Liu'uta pultti laipan läpi, teräosion läpi ja läpi toisen puolen laipan. Kiinnitä lukkoprikka ja mutteri, kiristä.

# **HUOLTO**

---

## **Terien teroitus**

Älä anna jyrsinterien kulua liikaa ennen niiden teroittamista.

Poista terät laitteesta ennen teroittamista.

### **HUOMIO**

**Karbidipalaterien teroittaminen vaatii erityistä menettelyä**

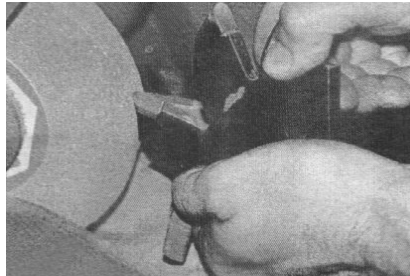

## **TEROITUKSEN VAIHEET**

Teroittamista varten tarvitset 15-20 cm penkkihiomakoneen, alumiinioksidi hiomakiven, vihreän piikarbidhiomakiven ja timanttipiikin hiomakiven muotoiluun.

Noudata seuraavia ohjeita:

- 1) Aseta alumiinioksidikivi hiomakoneen toiselle puolelle ja vihreä piikarbidikivi toiselle puolelle.
- 2) Tee timanttipiikillä noin 1 cm ura keskelle vihreää kiveä siten, että karbiditerän etuosa sopii hyvin uraan.
- 3) Pitele terää pystysuorassa ja karbiditerää ylöspäin. Älä hio terän päätä.
- 4) Hio alumiinioksidikivellä terän etuosan alapuolella olevaa terästä, siten että karbiditerän etuosa paljastuu.
- 5) Vältä koskettamasta terän leikkauskärjellä hiomakiveä. Tämä pilaisi kärjen
- 6) Siirrä terä vihreälle hiomakivelle, pidä terää varovaisesti pystysuorassa karbidipuoli ylöspäin. Hio pois terän tylsynyt osa, säilytä 30°:n leikkauskulma.
- 7) Pidä terä pystysuorassa ja työnnä sitä kohti vihreää hiomakiveä. Älä nosta terää vihreän kiven sisään. Terän tylsyydestä riippuen, sinun on toistuvasti käytettävä alumiinioksidikiveä ja vihreää hiomakiveä useamman kerran, kunnes terä on taas saatu riittävän teräväksi. Kun teroittaminen alkaa olemaan tuttua se sujuu nopeammin. Pitämällä jyrsimen terät terävinä ehkäiset laitteen kulumista ja saavutat parempaa työskentelyjälkeä.

# HUOLTO

---

## Jarrun säätäminen

Löysää jarruvivun puolella ruuvia jos haluat säätää jarrua tarkasti. Kierrä myötäpäivään kiristääksesi jarrua ja löysää jarrua kiertämällä vastapäivään. (Pyörän pitäisi lukittua kokonaan, kiristä asetusruuvi). Karkeampaa säätöä varten, kierrä säätöruuveja jotka sijaitsevat jarruvaijerin kiinnitysalustassa.

## Kahden minuutin sääntö

Voit kallistaa laitteen taaksepäin tai kyljelleen puhdistusta tai huoltoa varten, mutta **enintään kahden minuutin ajaksi**. Jos laitetta pidetään tässä asennossa liian kauan, moottori voi vahingoittua koska bensiini valuu kampikammioon. Jos näin pääsee käymään, suorita ylimääräinen öljynvaihto moottorille. Ennen moottorin uudelleenkäynnistystä, vedä käynnistyskahvasta muutaman kerran.

## Puhdistus ja pesu

Säännöllinen puhdistus ja peseminen lisäävät laitteen käyttöikää. Ota tavaksi puhdistaa laite heti käytön jälkeen ennen kuin lika ehtii tarttua. Tarkista, että polttoainesäiliön korkki on kunnolla paikoillaan jotta tankkiin ei pääsisi vettä. Painepesuria käyttäessäsi ole varovainen ettet vahingoita koneen varoitustarroja, ohjekilpiä tai moottoria. **Älä käytä yli 70 barin painetta painepesurissa.** Voitele kone puhdistuksen jälkeen. Tämä on erityisen tärkeää jos laite varastoidaan pidemmäksi aikaa.

## Laakereiden voitelu

Leikkuuterien laakerit tulisi voidella aina 10 käyttötunnin jälkeen. Voitele laakerit molemmin puolin leikkausterää.

### HUOMAA

**Pumppaa rasvaa hitaasti ja varo vahingoittamasta laakereiden tiivisteitä. Ole erityisen varovainen käyttäessäsi korkeapaineista tai suurivolyymistä rasvapuristinta.**

## Vetohihnat

Kantojyrsimessä vetojärjestelmässä on 9J tyyppin kapea hihna. Hihnan kireys tulisi tarkistaa aina ennen laitteen käyttöä.

**Ennen hihnan tarkistusta tai säätöä: sammuta moottori, varmista, että kaikki liikkuvat osat ovat täysin pysähtyneet. Noudata erityistä varovaisuutta jotta vältyt vakavilta vammoilta. Pysyttele kaukana liikkuvista hihnoista, vetopyöristä, kytkimestä ja leikkausteristä.**



Säätäkseen hihnan kireyttä, löysää 2 pulttia kytkimen takana. Löysää myös 4 moottorin kiinnityspulttia. Käännä rungon neliönmallista säätöpulttia myötäpäivään kiristääksesi hihnaa ja vastapäivään löysätäkseen sitä. **Varmista, että kiristät kaikki pultit kunnolla kun sopiva hihnan kireys on saavutettu.** Kun tarkistat hihnan kireyttä, sopiva kireys on kun pystyt painamaan hihnaa alaspäin noin 6-10mm.

**Lisätäkseen hihnan käyttöikä, huolehdi hihnan oikeanlaisesta kireydestä. Löydä hihna aiheuttaa liiallista leikkausterän lipsumista ja hihnavikoja. Liian kireällä oleva hihna voi aiheuttaa laakeri-, akseli- ja hihnavikoja.**

# ONGELMATILANTEITA

Ongelma	Mahdollinen syy	Ratkaisu
<b>Moottori ei käynnisty</b>	Polttoaineventtiili on kiinni	Avaa polttoaineventtiili
Käyttövirhe	Rikastin ei ole päällä	Käytä rikastinta kun moottori on kylmä
	Virtakytkin OFF-asennossa	Aseta virtakytkin asentoon ON
Polttoainejärjestelmä	Polttoainesäiliö on tyhjä	Lisää polttoainetta
	Konetta on säilytetty ohjeiden vastaisesti. Katso käyttöohjeen varastointiohjeet.	Puhdista polttoainesäiliö, sakkakuppi ja kaasutin. Lisää polttoainesäiliöön puhdasta polttoainetta.
Polttoainejärjestelmä	Polttoainejärjestelmässä on epäpuhtauksia, vettä tai jäätä.	Puhdista polttoainesäiliö, sakkakuppi, polttoaineletkut ja kaasutin. Täytä tankki puhtaalla polttoaineella.
Polttoainejärjestelmä	Kaasutinongelma	
Sytytystulppa	Vääränlainen sytytystulppa	Vaihda sytytystulppa
	Tulpan kärjissä on karstaa	Tarkista ja puhdista tai vaihda tulppa
	Oikosulku	Vaihda sytytystulppa
	Polttoainetta tai öljyä sytytystulpassa	Puhdista sytytystulppa. Ilmaa moottori. Käynnistä täydellä kaasulla.
Huollon jälkeen ei synny kipinää	Viallinen virtakytkin, -johto tai vika sytytysjärjestelmässä	Ota yhteyttä valtuutettuun huoltoliikkeeseen.
Alhainen moottorin puristuspaine	Moottorissa on vakava sisäinen vika tai vialliset venttiilit.	Ota yhteyttä valtuutettuun huoltoliikkeeseen.
<b>Moottori on tehoton tai käy epätasaisesti</b>		
Ilmansuodatin	Ilmansuodatin on tukossa	Puhdista tai vaihda ilmansuodatin
Polttoainejärjestelmä	Konetta on säilytetty ohjeiden vastaisesti.	Puhdista polttoainesäiliö, sakkakuppi ja kaasutin.
	Katso käyttöohjeen	Lisää polttoainesäiliöön puhdasta

	varastointiohjeet.	polttoainetta.
Sininen pakokaasu Runsas sini-valkoinen pakokaasu	Säiliö on täytetty 2-tahtibensiinillä. Säiliö on täytetty dieselillä.	Puhdista polttoainesäiliö, sakkakuppi ja kaasutin. Lisää polttoainesäiliöön puhdasta polttoainetta. Avaa kuristusventtiili. Puhdista tai vaihda ilmansuodatin.
Musta pakokaasu	Ryppy on jäänyt päälle Ilmansuodatin on tukossa Kaasutinongelmia	Ota yhteyttä valtuutettuun huoltoliikkeeseen.
Sytytys- järjestelmä	Vääränlainen sytytystulppa. Sytytystulpan kärjissä on karstaa. Oikosulku. Vikaa sytytysjärjestelmässä.	Vaihda sytytystulppa. Tarkista tulpan kärjet ja puhdista tai vaihda sytytystulppa. Ota yhteyttä valtuutettuun huoltoliikkeeseen.

Hihna ei pysy päällä	1. Hihnapyörät eivät ole linjassa. 2. Hihna ei ole riittävän kireällä. Säädä hihnan kireys.
Hihna kytkeytyy myöhään tai lipsuu	1. Kiristä hihna ohjeiden mukaisesti. 2. Vähennä leikkaussyvyttä.
Hihna ei pysy kireällä säädön jälkeen.	1. Tarkista löytyykö akselista, hihnapyörästä tai kiilasta vikaa. Varmista, että ruuvit ovat kunnolla kiinni. 2. Vaihda vahingoittuneet osat.
Jyrsinterät eivät pyöri	1. Moottorin nopeus on liian alhainen aktivoimaan keskipakokytkintä. 2. Hihna on liian löysällä. Kiristä hihna. 3. Kytkin on kulunut. Vaihda kytkinkengät ja jouset ja/tai kytkimen laakerit.
Jyrsinterä ei lakkaa pyörimästä	1. Tarkasta, että kaasua on pois päältä. 2. Tarkasta onko kaasuvaijeri viallinen. 3. Tarkasta onko kaasuvaijeri kunnolla kiinnitetty kaasuvipuun. 4. Moottorin nopeus ei ole alle 1000 rpm, joka vaaditaan keskipakokytkimen vapauttamiseen. 5. Tarkista kytkimen kenkien jouset. Jos niiden vahvuus ei riitä vetämään kenkiä takaisin, vaihda jouset ja kytkimen kengät.
Käsijarru ei pidä	1. Säädä käsijarrun kireys ohjeiden mukaisesti.

- |  |   |
|--|---|
|  | <ol style="list-style-type: none"><li>2. Tarkasta onko jarrutanko tai – vipu vahingoittunut.</li><li>3. Tarkasta ovatko jarrupalat kuluneet. Vaihda tarvittaessa.</li></ol> |
|--|---|

## SÄILYTYS

---

### Talvisäilytys

Käyttökauden lopulla laite tulisi valmistella talvisäilytystä varten (tai silloin kun sitä ei aiota käyttää yli 30 päivään). Polttoaineen ei tule antaa seisoa pitkiä ajanjaksoja koska siitä voi aiheutua tahmeita jäämiä jotka voivat tukkia kaasuttimen ja häiritä moottorin toimintaa.

Polttoaineen stabilointiaineet ovat hyvä vaihtoehto jos polttoainetta jätetään laitteeseen varastoinnin ajaksi. Jos käytetään alkylaattibensiiniä (Aspen) stabilisaattorit ovat tarpeettomia koska polttoaine on stabiilia. Vältä kuitenkin vaihtelemasta tavallista ja alkylaattibensiiniä, koska se voi aiheuttaa kumiosien kovettumista. Lisää stabilisaattoria polttoainesäiliöön tai varastointisäiliöön. Käytä aina valmistajan suosituksia koskien stabilisaattorin sekoitussuhteita. Anna moottorin käydä vähintään 10 min ajan stabilisaattorin lisäämisen jälkeen, jotta aine etenee kaasuttimeen asti. ÄLÄ tyhjennä polttoainesäiliötä ja kaasutinta, jos olet lisännyt stabilisaattoria.



### VAROITUS

**ÄLÄ KOSKAAN säilytä laitetta jossa on polttoainesäiliö sisätiloissa tai huonosti ilmastoidussa tilassa, jossa bensiinihöyryt voivat päästä kosketuksiin avotulen, kipinöiden tai merkkivalojen kuten lämmityskattilan, lämminvesivaraajan tai kuivauskaapin kanssa. Käsittele polttoainetta varovasti. Se on erittäin syttyvää ja huolimaton käsittely voi aiheuttaa vakavia henkilö- tai omaisuusvahinkoja. Laita polttoaine hyväksytyyn säilytysastiaan ja vie se ulkotiloihin etäälle avotulesta. ÄLÄ koskaan käytä bensiiniä puhdistukseen. Käytä sen sijaan rasvanpoistajaa ja lämmintä vettä.**

### Huolto

Kun tilaat varaosia, selvitä laitteen ostovuosi, malli, tyyppi ja sarjanumero. Käytä vain alkuperäisiä varaosia. Vuosittainen huolto valtuutetussa huoltoliikkeessä on hyvä tapa varmistaa, että laite toimii mahdollisimman hyvin seuraavalla kaudella.

1. Puhdista maaliosat ruosteen ehkäisemiseksi.
2. Tarkasta ovatko osat kuluneet tai vahingoittuneet. Kiristä löystyneet ruuvit ja mutterit.

# SÄILYTYS

---

3. Vaihda moottoriöljy. Kierrätä jäteöljy asianmukaisesti.
4. Avaa polttoaineventtiili. Tyhjennä polttoainesäiliö ja kaasutin.
5. Sulje polttoaineventtiili.
6. Poista sytytystulppa ja kaada ruokalusikallisen verran moottoriöljyä sylinteriin. Pyöritä moottoria jotta öljy leviää tasaisesti ja laita sitten sytytystulppa takaisin paikoilleen. Aseta moottori puristusvaiheeseen jossa käynnistimen holkissa oleva kolmio on linjassa käynnistimen ylemmän kolon kanssa. Huomaa: Puristusvaihe tapahtuu joka toisella kierroksella.
7. Voitele kaikki rasvanipat, nivelet ja vaijerit.
8. Varastoi laite puhtaaseen, kuivaan paikkaan ja peitä se.
9. Sivele teriin ohut kerros öljyä ruostumisen ehkäisemiseksi.

## TEKNISET TIEDOT

---

Moottorin tiedot	
Malli	JF390
Moottorin tyyppi	4-tahtikone, 25° nousukulma, yksisylinterinen, ilmajäähdytys
Maksimiteho	13hv
Sylinterin halkaisija x iskunpituus	88mm × 64mm
Moottorin tilavuus	389ml
Puristussuhde	8.0:1
Maksimivääntö	26.4Nm, 2500rpm
Sytytysjärjestelmä	Kärjetön transistorisytytys (T.C.I)
Käynnistys	Rekyyli ja käsikäyttöinen
Ilmanpuhdistin	Puolikuiva, öljy, kylpy, kaksinkertainen, hiljainen ja syklonityyppi
Tankin tilavuus	6.5L
Polttoaineen kulutus	260 g/kWh
Moottoriöljyn tilavuus	1.1L
Mitat (pituus × leveys × korkeus)	450mm × 440mm × 435mm
Nettomassa	31 kg

# TEKNISET TIEDOT

---

Kantojyrsimen tekniset tiedot	
Jarru	Levyjarru, viputoiminen
Veto	Suora
Hihna	9J
Kytkin	Keskipakokytkin
Leikkausterät	12 terää, tungsten-karbiditeräpalat
Jyrsinsyvyys	Noin 30cm
Ulkomitat (pituus×leveys×korkeus)	113×83×76cm
Bruttopaino	125kg
Nettopaino	100kg

Maahantuoja: Oy Scandic Trading House Ltd

Valmistusmaa:Kiina

# OSALUETTELO

## Alusta ja moottori

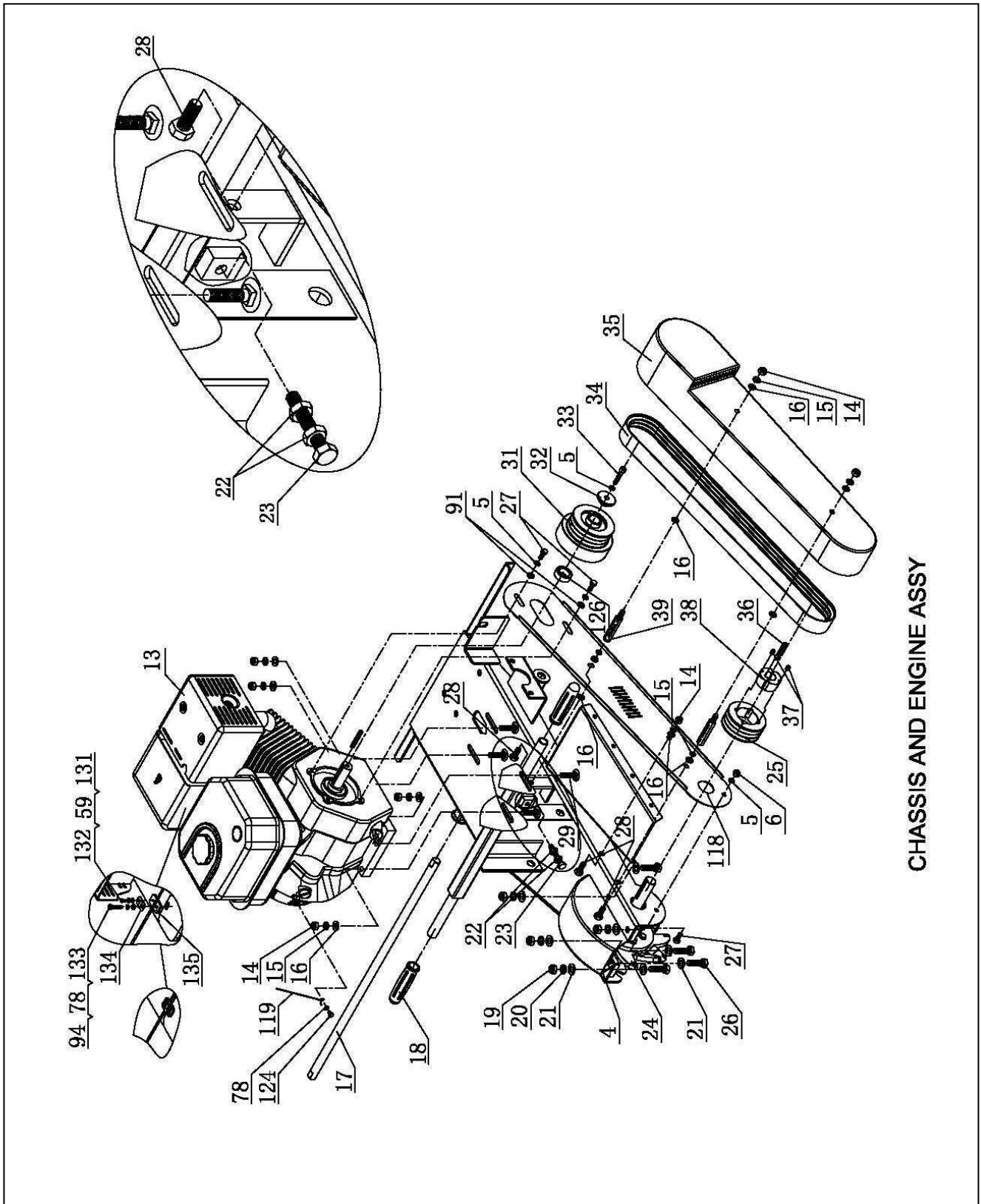

CHASSIS AND ENGINE ASSY

# OSALUETTELO

---

Osa #	Kuvaus	Lkm	Osa #	Kuvaus	Lkm
4	Runko	1	32	Akseliholkki	1
5	Jousiprikka Ø8	4	33	Kuusiokoloruuvi M8x50	1
6	Nailonmutteri M8	1	34	9J kapea V-hihna	1
13	Moottori	1	35	Hihnan ulkosuojus	1
14	Nailonmutteri M10	7	36	Kiila 6x50	1
15	Jousiprikka Ø10	9	37	Kuusiokoloruuvi M10x16	2
16	Prikka Ø10	12	38	Hihnapyörän lukitus	1
17	Akseli	1	39	Pultti	2
18	Kahvan päällinen	2	59	Jousiprikka Ø5	1
19	Nailonmutteri M12	4	78	Jousiprikka Ø6	3
20	Jousiprikka Ø12	4	91	Iso priikka Ø8	2
21	Prikka Ø12	8	94	Flat Washer Ø6	1
22	Kuusiomutteri M10	2	118	Hihnan sisäsuojus	1
23	Kuusiopultti M10x80	1	119	Käynnistyskytkinyksikkö	1
24	Terä ja akseliyksikkö	1	124	Kuusiopultti M6x12	1
25	Hihnapyörä	1	126	Keskipakokytkimen pultti	1
26	Kuusiopultti M12x40	4	131	Prikka Ø5	1
27	Kuusiopultti M8x20	3	132	Ruuvi M5x10	1
28	Kuusiopultti M10x25	3	133	Kuusiopultti M6x30	1
29	Askelpultti M10x45	4	134	Peitelevy	1
31	Keskipakokytkin	1	135	Puristuslevy	1



# OSALUETTELO

## Kahva

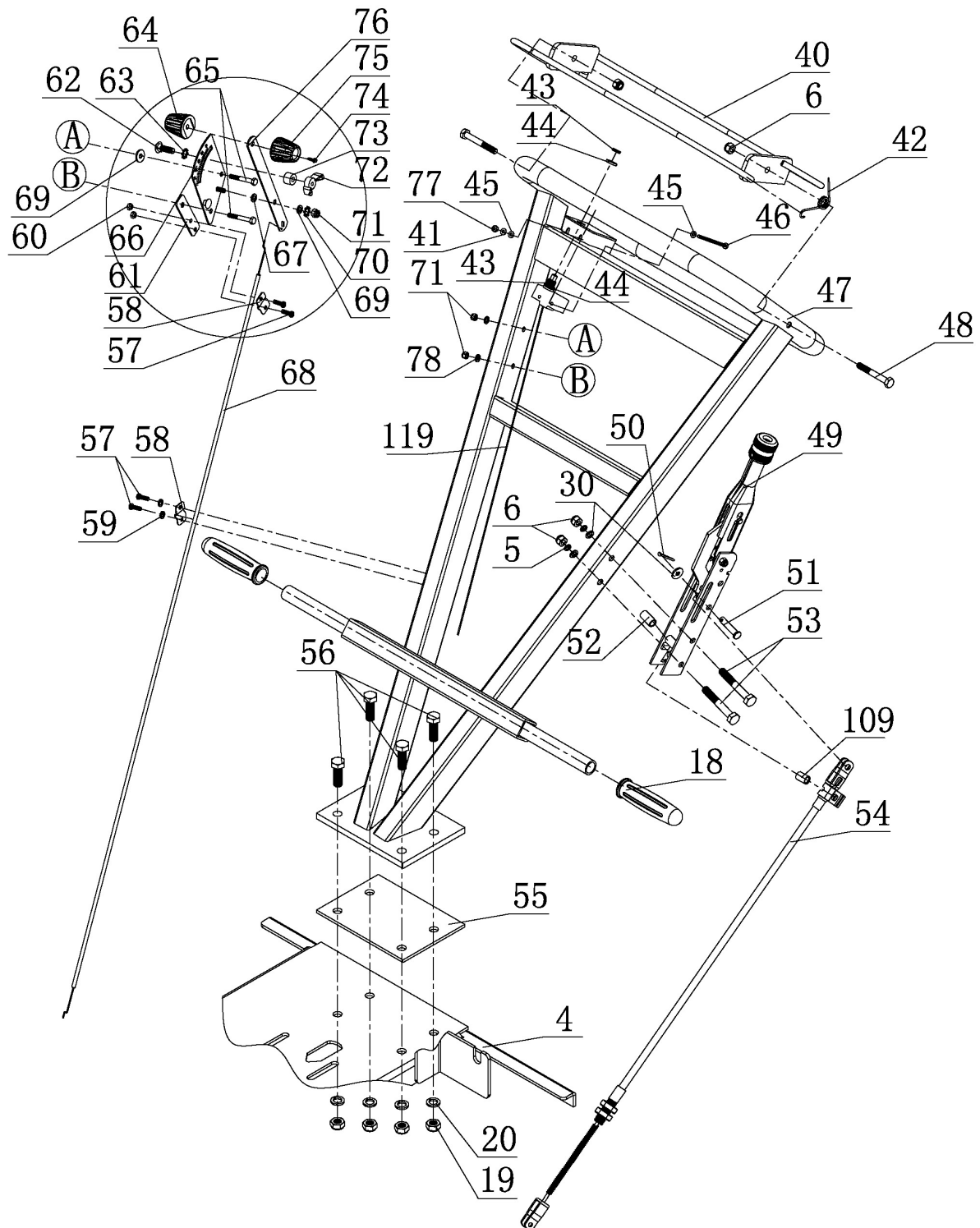

**HANDLE ASSY.**

# OSALUETTELO

Osa #	Kuvaus	Lkm	Osa #	Kuvaus	Lkm
4	Runkoyksikkö	1	57	Ristipääruuvi M5x12	4
5	Jousiprikka Ø8	2	58	Puristuslevy	2
6	Nailonmutteri M8	4	59	Jousiprikka	2
18	Kahvan päällinen	2	60	Nailonmutteri M5	2
19	Nailonmutteri M12	4	61	Puristuslevy	1
20	Jousiprikka Ø12	4	62	Askelpultti M6x25	1
30	Prikka Ø8	3	63	Ulkoinen hammaslukkoprikka Ø8	1
40	Nostokahva	1	64	Säätökahva B	1
41	Jousiprikka Ø4	2	65	Kuusiopultti M6x45	2
42	Vääntöjousi	1	66	Mitta-asteikko	1
43	Kuusionailonmutteri M12	2	67	Nailonprikka	1
44	Lukkoprikka	2	68	Kaasuvaijerin säätö	1
45	Prikka Ø4	4	69	Iso priikka Ø6	2
46	Ristipääruuvi M4x70	2	70	Ulkoinen hammaslukkoprikka Ø6	1
47	Nostokahva	1	71	Nailonmutteri M6	3
48	Kuusiopultti M8x65	2	72	Siipimutteri M6	1
49	Jarruvaijeri	1	73	Holkki	1
50	Kiila Ø2 x16	1	74	Ristipääuppokantaruuvi Ø4 x18	1
51	Kahvan pultti A	1	75	Säätökahva A	1
52	Kahvan holkki	1	76	Kahvan tanko	1
53	Kuusiopultti M8x75	2	77	Nailonmutteri M4	2
54	Jarruvaijeriyksikkö	1	78	Jousiprikka Ø6	2
55	Tiiviste	1	109	Holkki	1
56	Kuusiopultti M12x35	4	119	Käynnistyskytkin	1

# OSALUETTELO

## Jarru

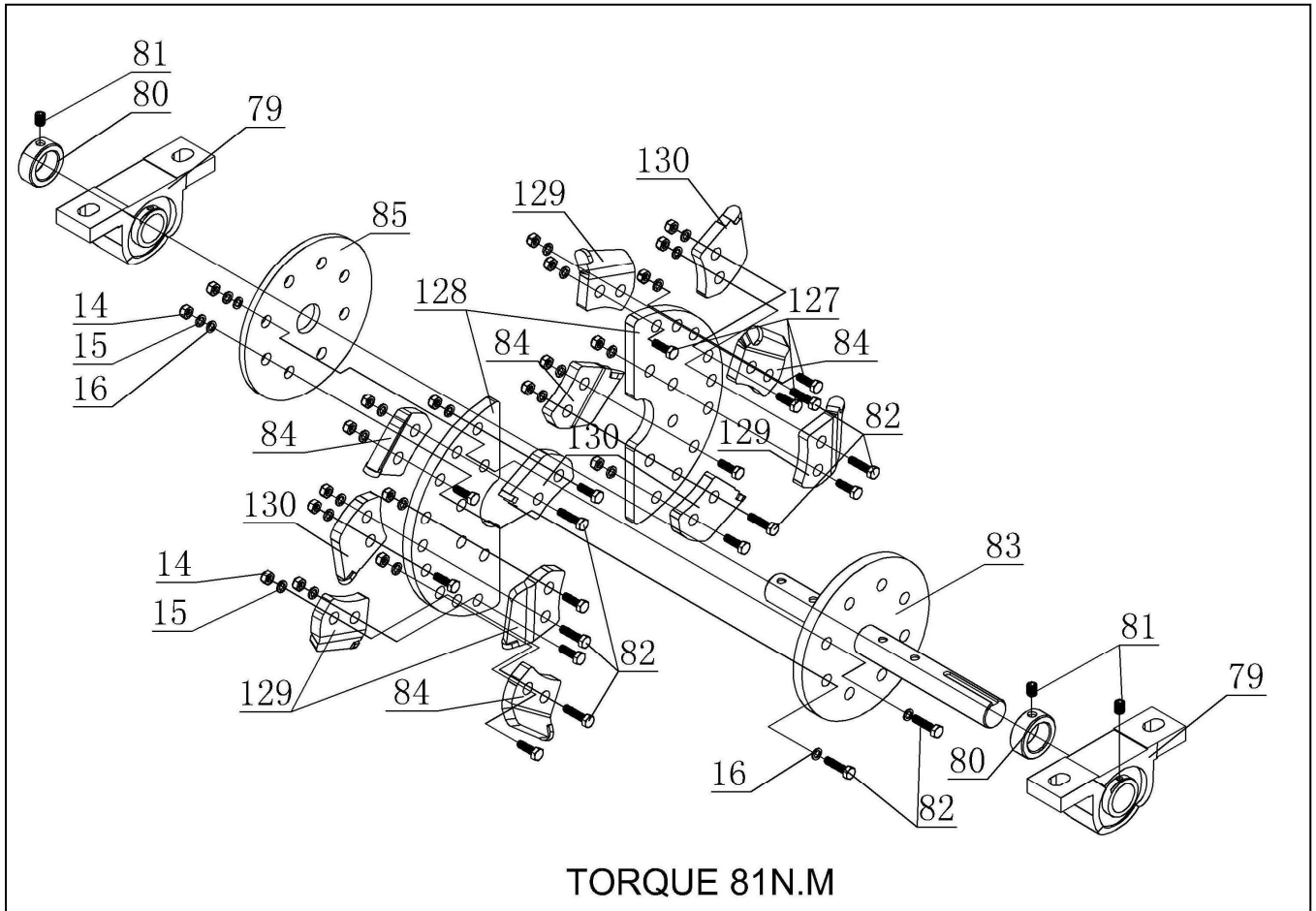

Osa #	Kuvaus	Lkm	Osa #	Kuvaus	Lkm
14	Nailonmutteri M10	26	83	Kiila-akseli	1
15	Jousiprikka Ø10	26	84	Kiinnityslevy A	4
16	Prikka Ø10	16	85	Akselin laippa	1
79	Laakeri UCP205	2	127	Kuusiopultti M10x35	12
80	Levyjen säätösarja	2	128	Puolilevy	2
81	Kuusiokoloruuvi M6x8	6	129	Kiinnityslevy B	4
82	Pultti M10x45	14	130	Kiinnityslevy C	4

# OSALUETTELO

## Jarru ja pyörät

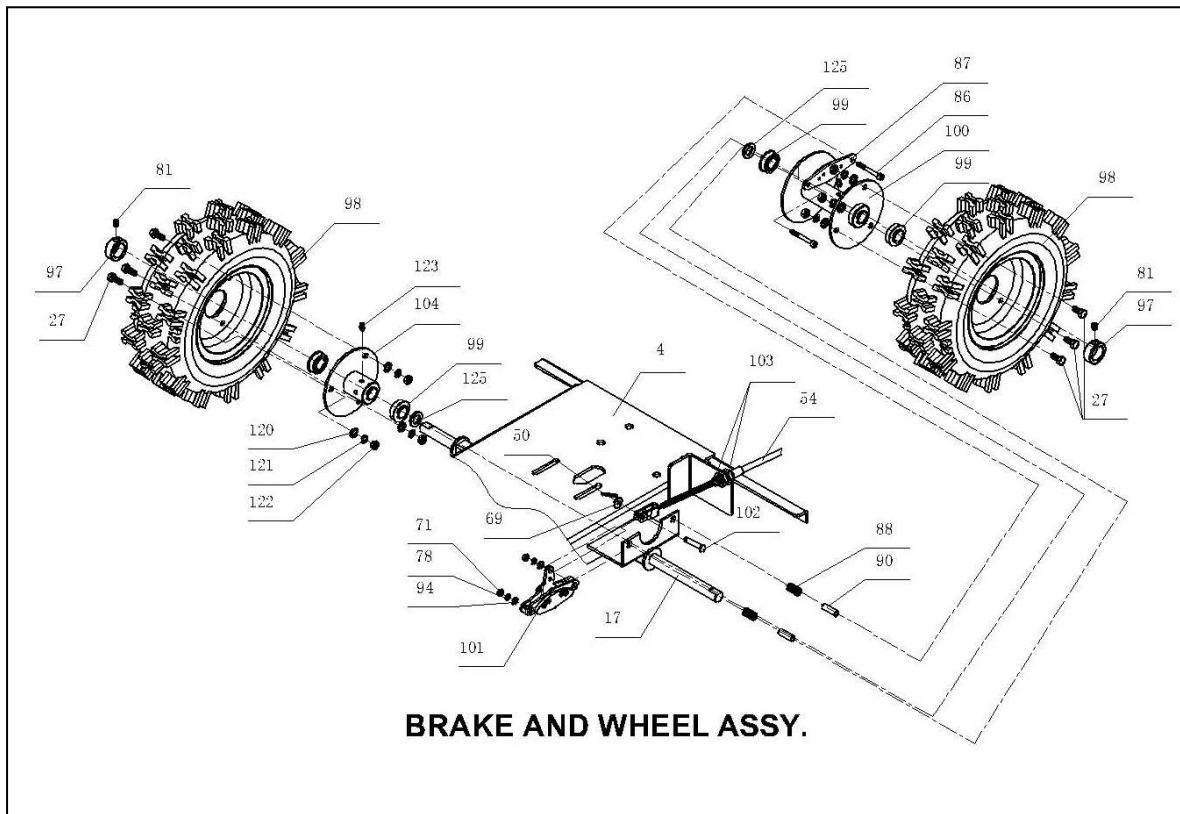

Part #	Description	Qty	Part #	Description	Qty
4	Runko	1	97	Akselin kiinnityssarja	2
17	Akseli	1	98	Pyöräyksikkö	2
27	Kuusiopultti M8x20	6	99	Syväurainen kuulalaakeri 6202	4
50	Kiila Ø2 x16	1	100	Laakerilohko A	1
54	Jarruvaijeri	1	101	Jarrun asennuslevy A	1
69	Iso priikka Ø6	1	102	Jarrupultti	1
71	Nailonmutteri M6	2	103	KuusiomutteriM12	2
78	Jousipriikka Ø6	2	104	Laakerilohko B	1
81	Kuusiokoloruuvi M6x8	2	120	Priikka Ø8	6
86	Kuusiopääruuvi M6x50	2	121	Jousipriikka Ø8	6
87	Jarrun asennuslevy	1	122	Kuusiomutteri M8	6
88	Jousi A	2	123	Öljykuppi M6	2
90	Holkki	2	125	PriikkaØ16	2
94	Priikka Ø6	2			

# OSALUETTELO

## Jarru

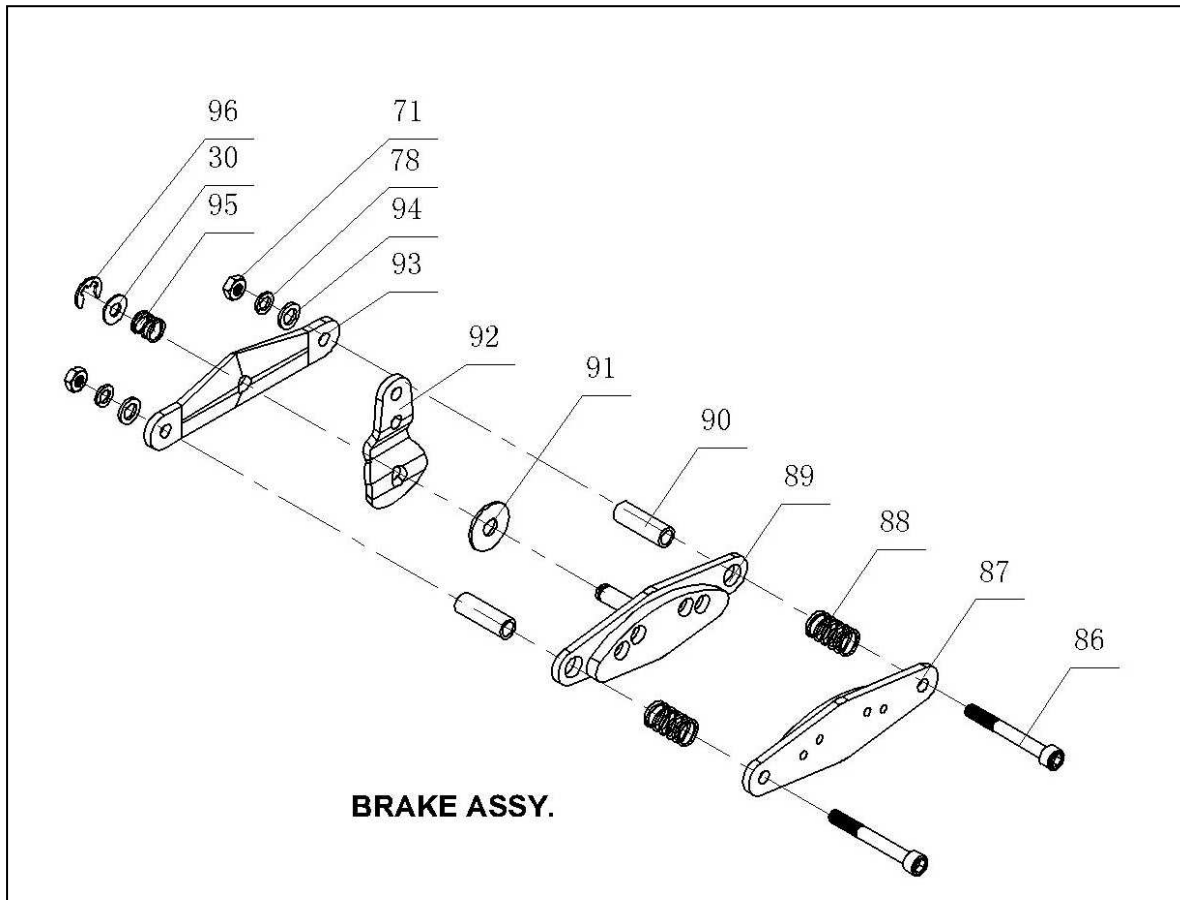

Osa #	Kuvaus	Lkm	Osa #	Kuvaus	Lkm
30	Prikka Ø8	1	90	Holkki	2
71	Nailonmutteri M6	2	91	Iso priikka Ø8	1
78	Jousiprikka Ø6	2	92	Yhdyslevy	1
86	Kuusipääruuvi M6x50	2	93	Säätölevy	1
87	Jarrujen asennuslevy	1	94	Prikka Ø6	2
88	Jarrujousi A	2	95	Jarrujousi B	1
89	Jarrujen asennuslevy A	1	96	Lukkoprikka Ø6-E	1

# OSALUETTELO

## Runko ja helmat

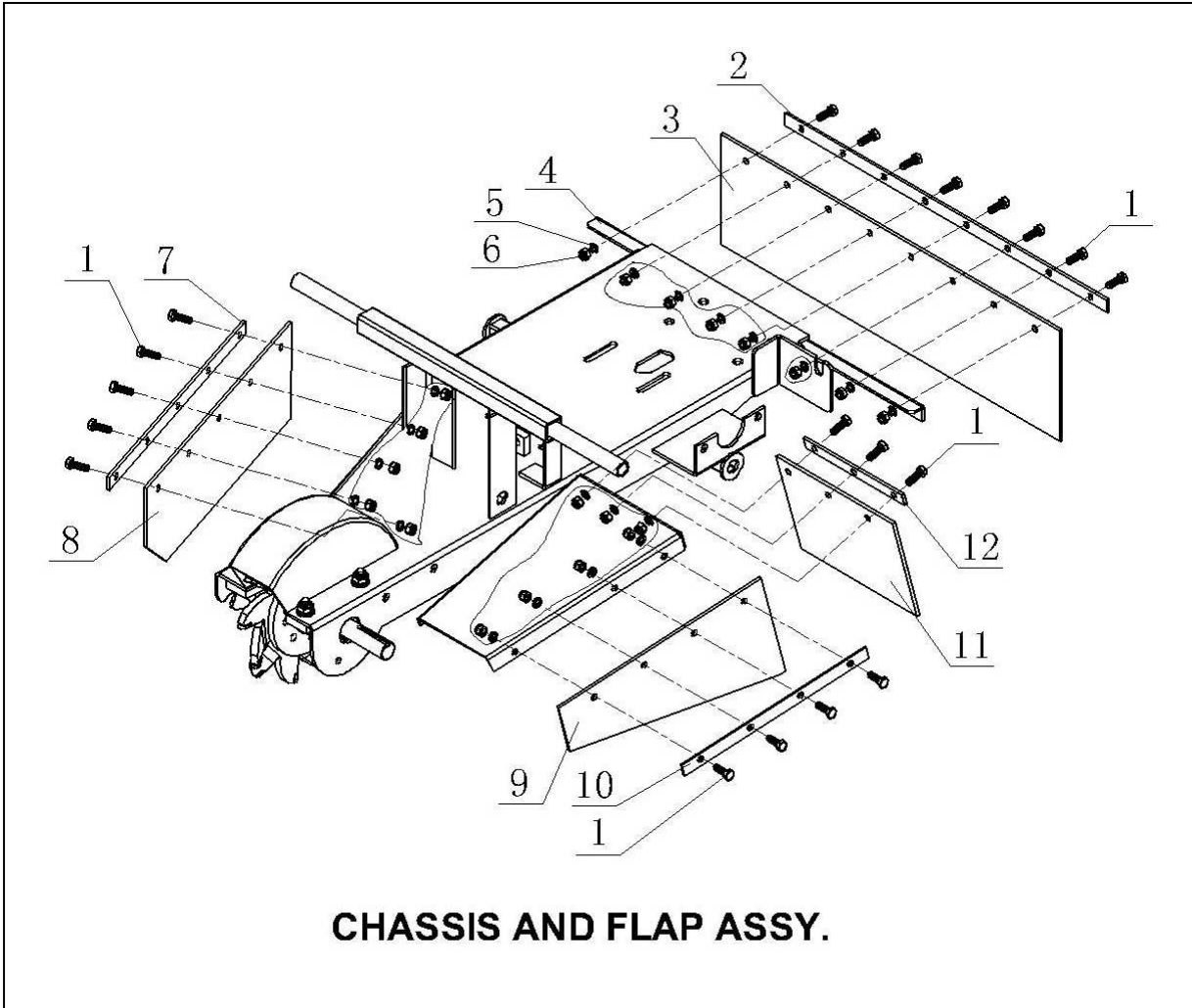

Osa#	Kuvaus	Lkm	Osa #	Kuvaus	Lkm
1	Kuusiopultti M8x25	20	7	Sivuhelman tuki	1
2	Takahelman tuki	1	8	Sivuhelma	1
3	Takahelma	1	9	Sivu A helma	1
4	Runko	1	10	Sivu A helman tuki	1
5	Jousiprikka Ø8	20	11	Sivu B helma	1
6	Nailonmutteri M8	20	12	Sivu B helman tuki	1

# OSALUETTELO

## Jarrukahva

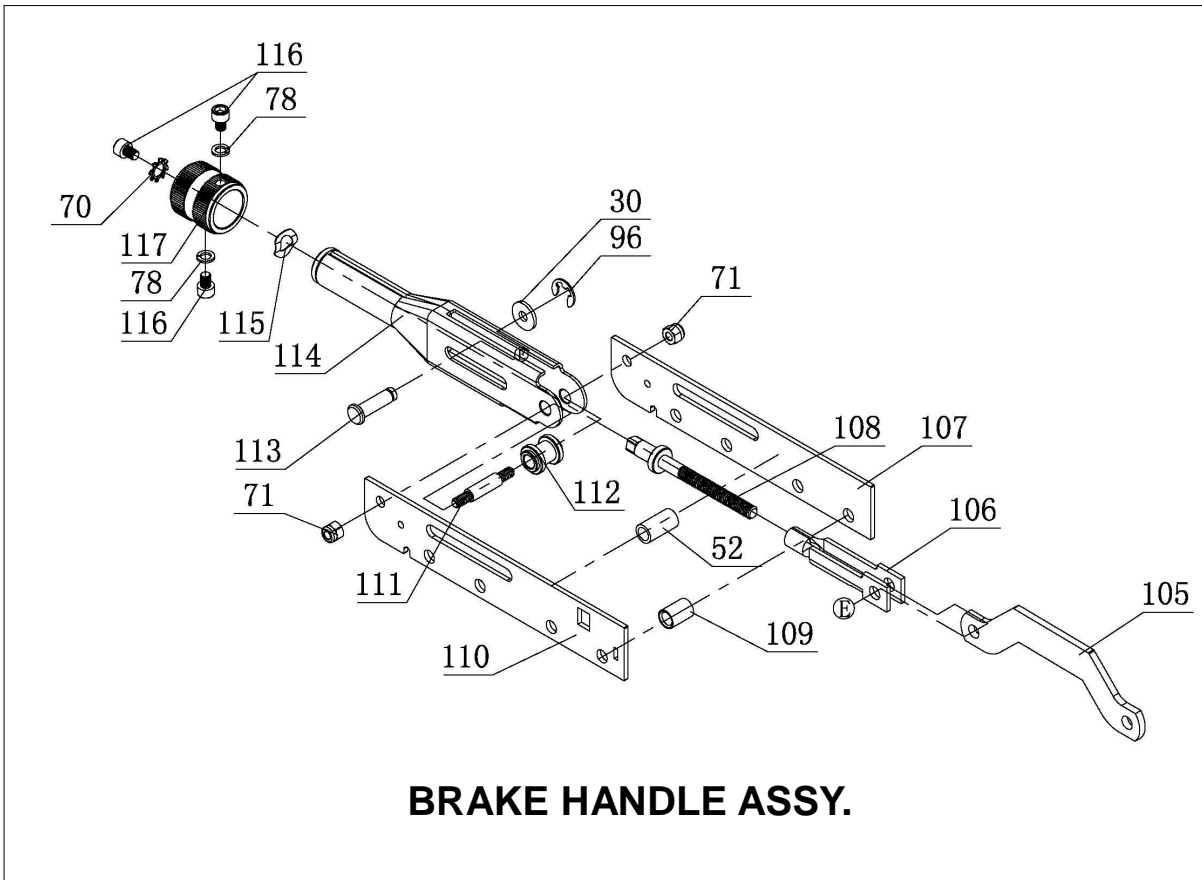

Part #	Description	Qty	Part #	Description	Qty
30	Prikka Ø8	1	109	Holkki	1
52	Kahvan holkki	1	110	Yhdyslevy A	1
70	Ulkoinen hammaslukkoprikka Ø6	1	111	Yhdystanko	1
71	Nailonmutteri M6	2	112	Yhdystanko A	1
78	Jousiprikka Ø6	2	113	Pultti	1
96	Lukkoprikka Ø6-E	1	114	Kahvaysikkö	1
105	Yhdystanko	1	115	Aaltojousiprikka Ø10	1
106	Säätökiinnitys	1	116	Kuusiokoloruuvi M6x8	3
107	Yhdyslevy	1	117	Pääholkki	1
108	Säätöpultti	1			